

1 APOYO DE CONTRAMARCO DE HIERRO FUNDIDO
DETALLE ESC. 1:20

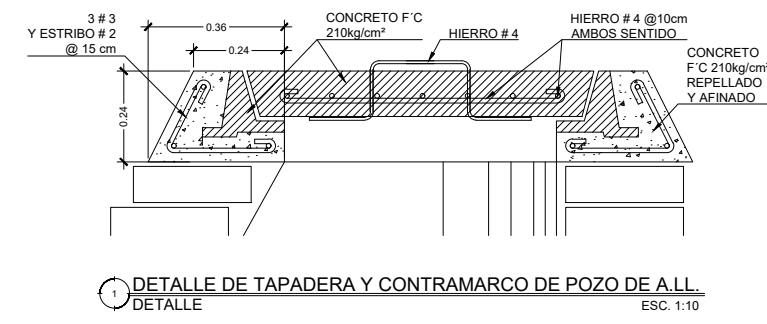

1 PLANTA DE TAPADERA METÁLICA
DETALLE ESC. 1:20

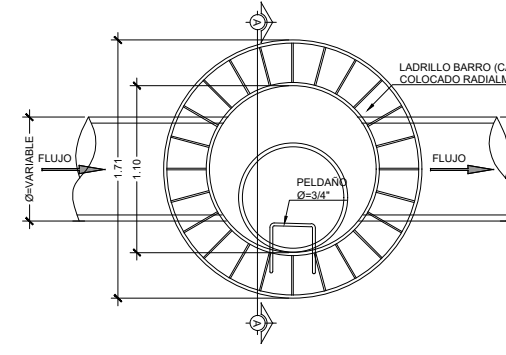

1 DETALLE DE TAPADERA Y CONTRAMARCO DE POZO DE A.L.L.
DETALLE ESC. 1:20

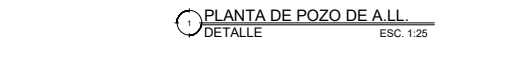

1 PLANTA DE POZO DE A.L.L.
DETALLE ESC. 1:20

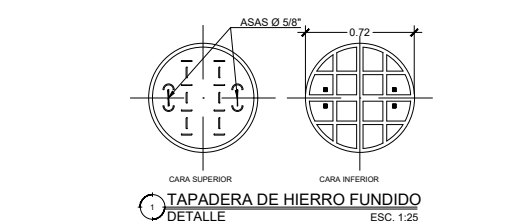

1 TAPADERA DE HIERRO FUNDIDO
DETALLE ESC. 1:20

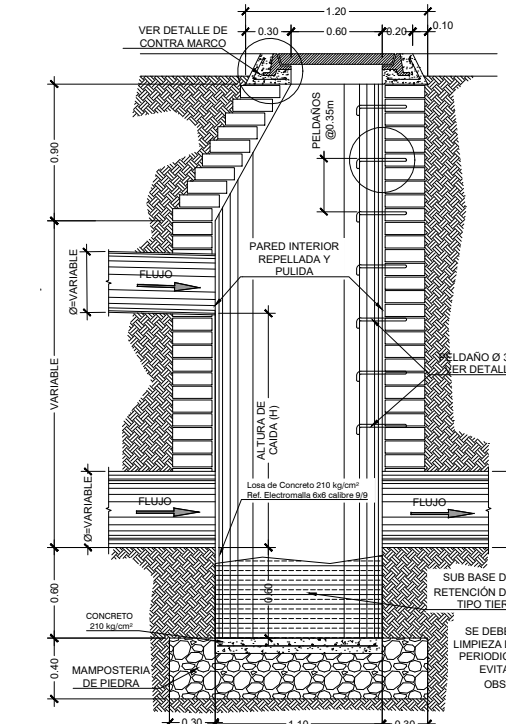

1 DETALLE DE LOSA DENSA LD-1
ESCALA 1:20

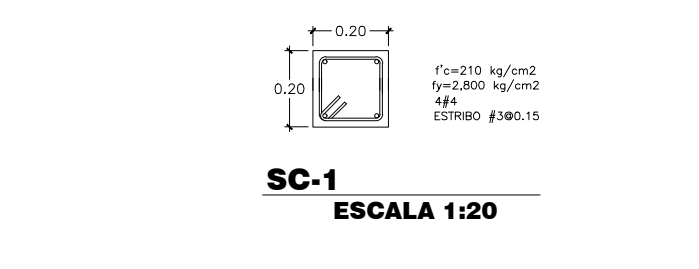

1 SC-1
ESCALA 1:20

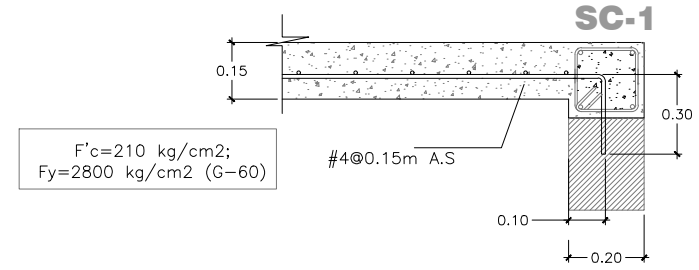

1 SC-1

1 DETALLE DE LOSA DENSA LD-1
ESCALA 1:20

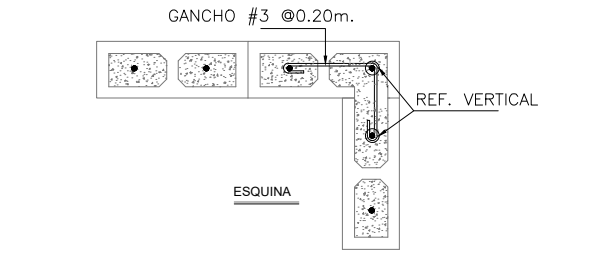

1 DETALLE DE UNION EN ESQUINA
ESCALA 1:20

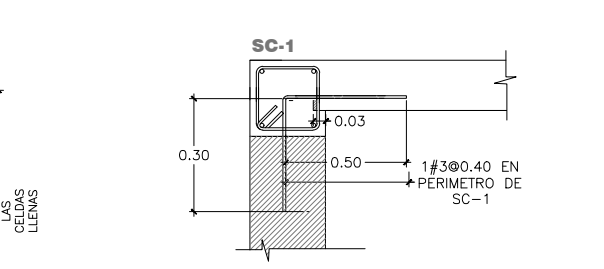

1 DETALLE EN SOLERA DE BORDE
ESCALA 1:20

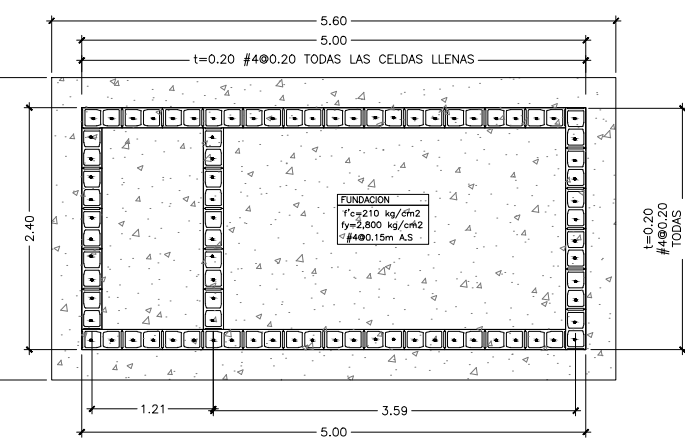

1 FUNDACION DE SISTEMA DETENCION A.L.L.
ESCALA 1:50

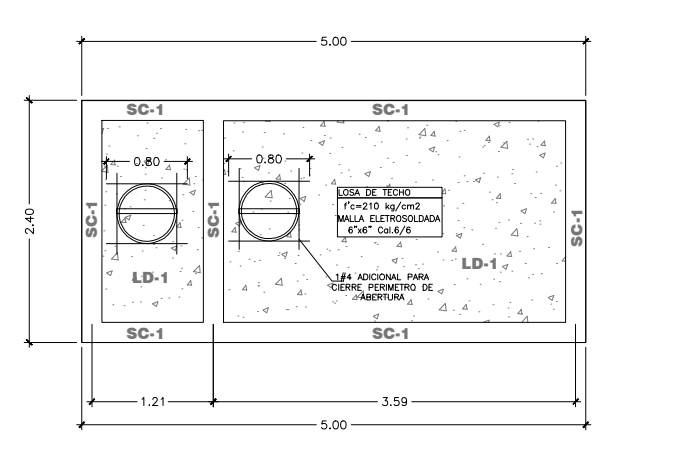

1 TECHO DE SISTEMA DETENCION A.L.L.
ESCALA 1:50

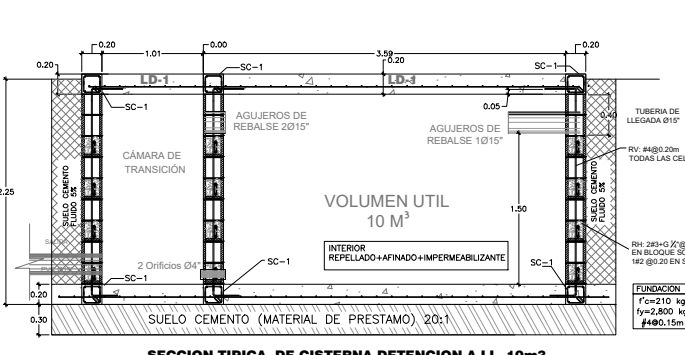

1 SECCION TIPICA DE SISTEMA DETENCION A.L.L.
ESCALA 1:50

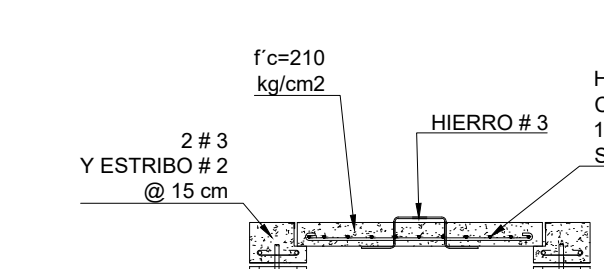

1 SC-1

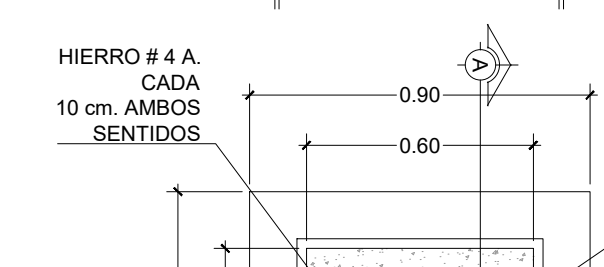

1 SC-1

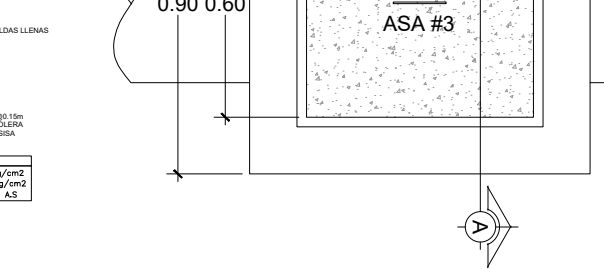

1 SC-1

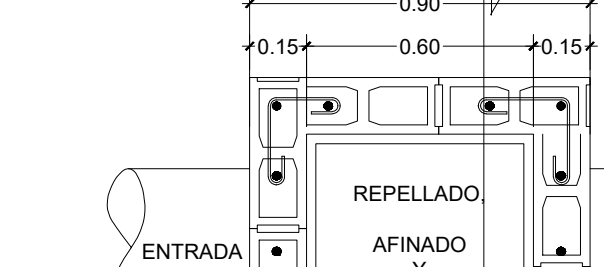

1 SC-1

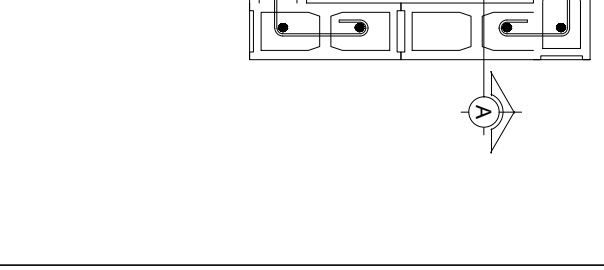

1 SC-1

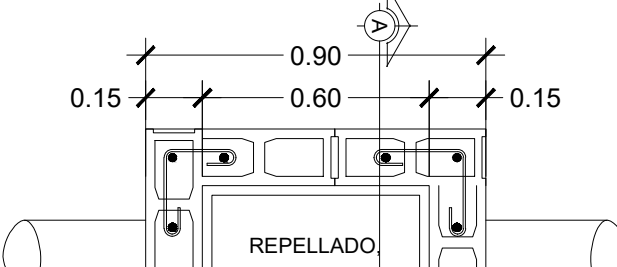

1 CAJA DE AGUAS LLUVIAS 0.40X0.40
DETALLE TAPADERA DE CONCRETO ESC. 1:20



1 DETALLE DE TAPADERA DE CONCRETO
ESC. 1:20

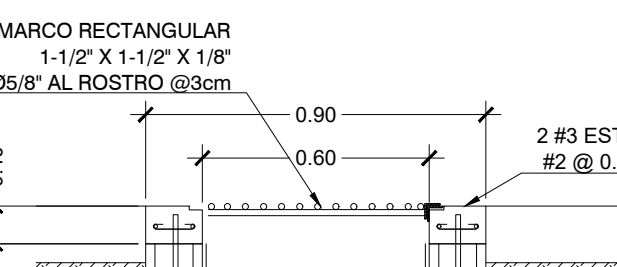

1 CAJA DE AGUAS LLUVIAS 0.40X0.40
DETALLE DE PARRILLA METÁLICA ESC. 1:20

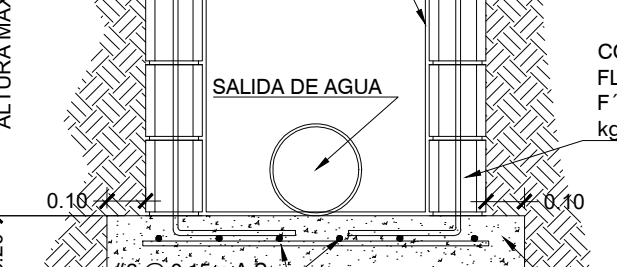

1 CAJA DE AGUAS LLUVIAS 0.40X0.40
DETALLE ESC. 1:20

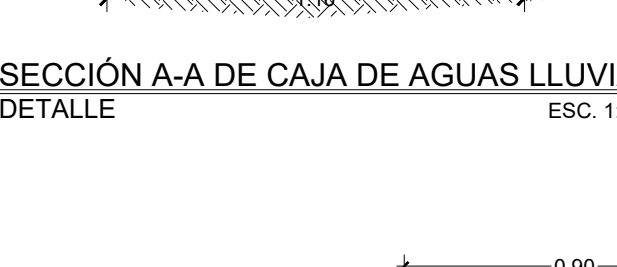

1 CAJA DE AGUAS LLUVIAS 0.40X0.40
DETALLE ESC. 1:20

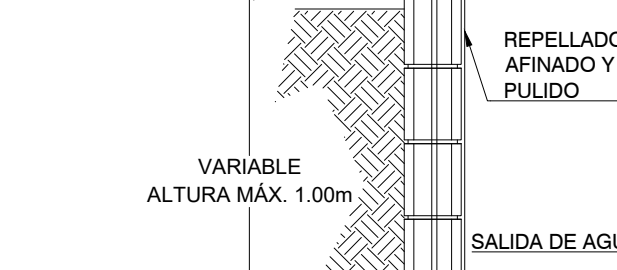

1 CAJA DE AGUAS LLUVIAS 0.40X0.40
DETALLE ESC. 1:20

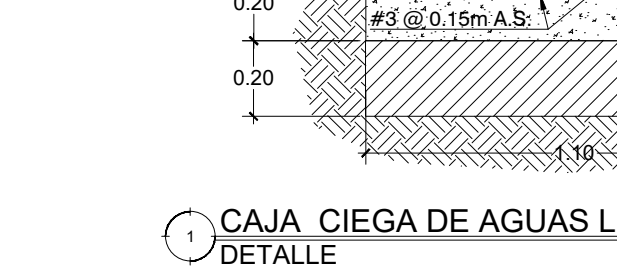

1 CAJA DE AGUAS LLUVIAS 0.40X0.40
DETALLE ESC. 1:20

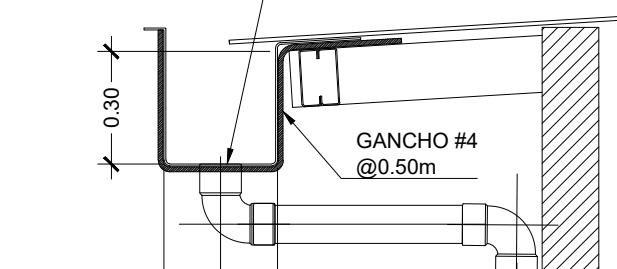

1 CAJA DE AGUAS LLUVIAS 0.40X0.40
DETALLE ESC. 1:20

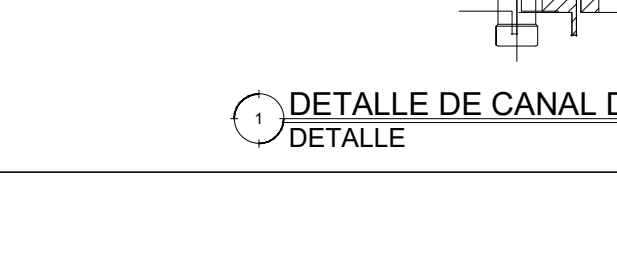

1 CAJA DE AGUAS LLUVIAS 0.40X0.40
DETALLE ESC. 1:20

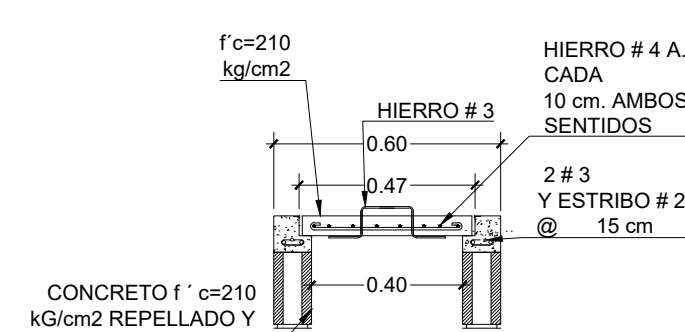

1 CAJA DE AGUAS LLUVIAS 0.40X0.40
DETALLE TAPADERA DE CONCRETO ESC. 1:20

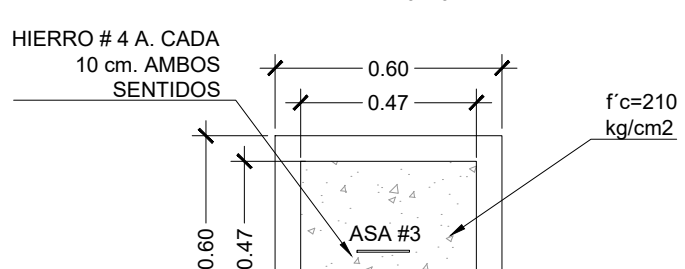

1 CAJA DE AGUAS LLUVIAS 0.40X0.40
DETALLE TAPADERA DE CONCRETO ESC. 1:20

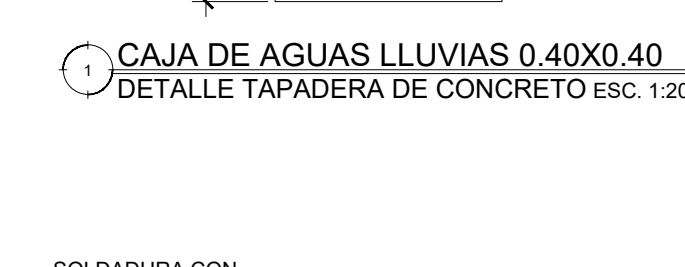

1 CAJA DE AGUAS LLUVIAS 0.40X0.40
DETALLE TAPADERA DE CONCRETO ESC. 1:20

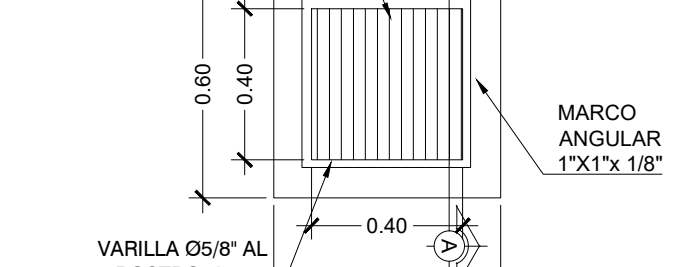

1 CAJA DE AGUAS LLUVIAS 0.40X0.40
DETALLE TAPADERA DE CONCRETO ESC. 1:20

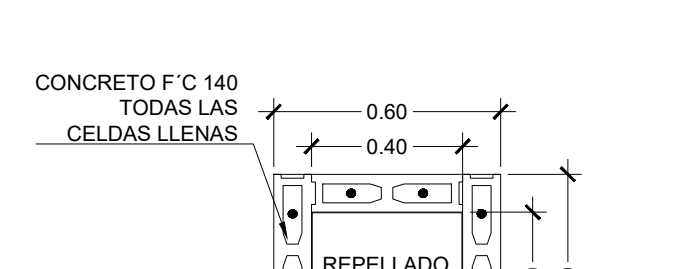

1 CAJA DE AGUAS LLUVIAS 0.40X0.40
DETALLE TAPADERA DE CONCRETO ESC. 1:20

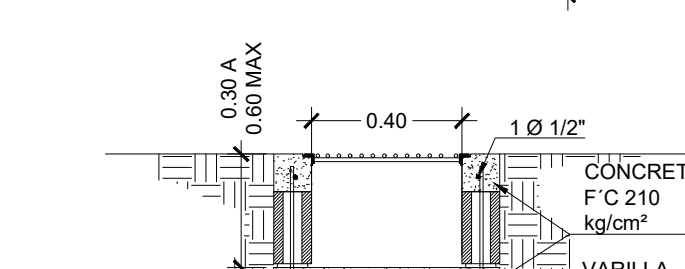

1 CAJA DE AGUAS LLUVIAS 0.40X0.40
DETALLE TAPADERA DE CONCRETO ESC. 1:20

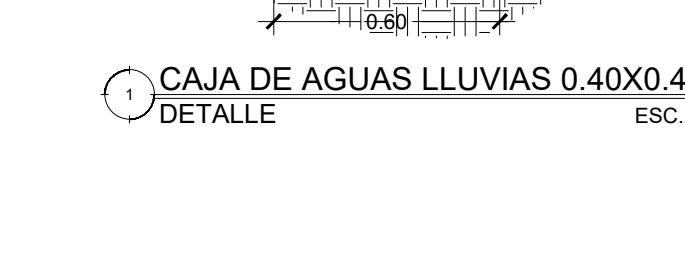

1 CAJA DE AGUAS LLUVIAS 0.40X0.40
DETALLE TAPADERA DE CONCRETO ESC. 1:20



1 CAJA DE AGUAS LLUVIAS 0.40X0.40
DETALLE TAPADERA DE CONCRETO ESC. 1:20

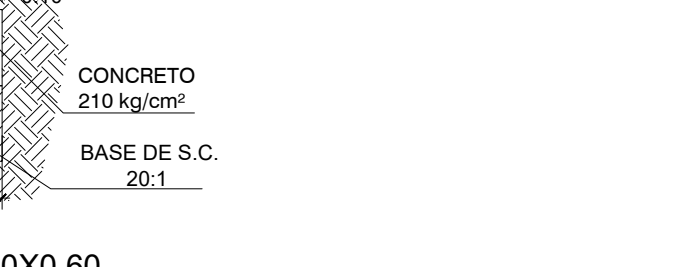

1 CAJA DE AGUAS LLUVIAS 0.40X0.40
DETALLE TAPADERA DE CONCRETO ESC. 1:20



1 CAJA DE AGUAS LLUVIAS 0.40X0.40
DETALLE TAPADERA DE CONCRETO ESC. 1:20



1 CAJA DE AGUAS LLUVIAS 0.40X0.40
DETALLE TAPADERA DE CONCRETO ESC. 1:20

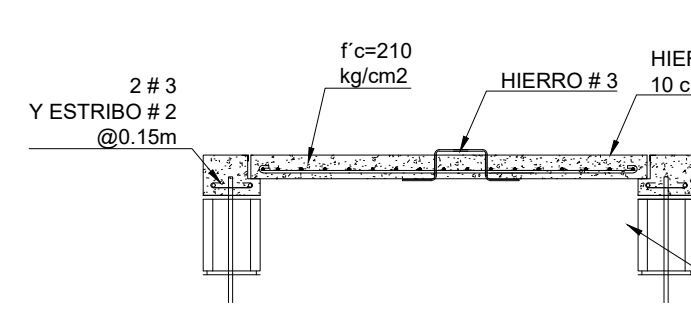

1 CAJA DE AGUAS LLUVIAS 0.40X0.40
DETALLE TAPADERA DE CONCRETO ESC. 1:20

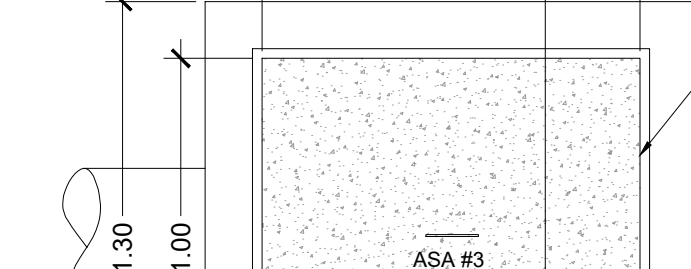

1 CAJA DE AGUAS LLUVIAS 0.40X0.40
DETALLE TAPADERA DE CONCRETO ESC. 1:20

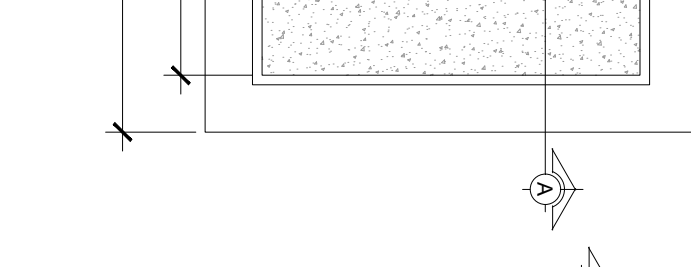

1 CAJA DE AGUAS LLUVIAS 0.40X0.40
DETALLE TAPADERA DE CONCRETO ESC. 1:20

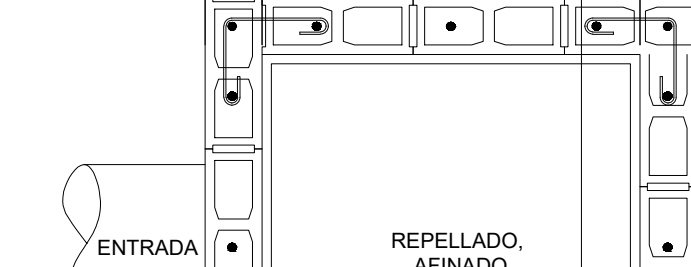

1 CAJA DE AGUAS LLUVIAS 0.40X0.40
DETALLE TAPADERA DE CONCRETO ESC. 1:20

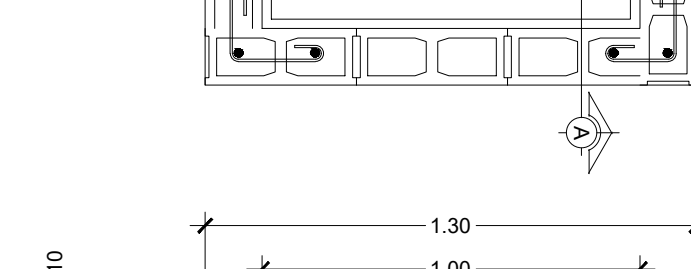

1 CAJA DE AGUAS LLUVIAS 0.40X0.40
DETALLE TAPADERA DE CONCRETO ESC. 1:20



1 CAJA DE AGUAS LLUVIAS 0.40X0.40
DETALLE TAPADERA DE CONCRETO ESC. 1:20

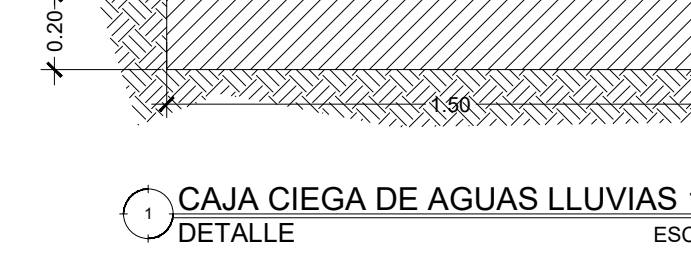

1 CAJA DE AGUAS LLUVIAS 0.40X0.40
DETALLE TAPADERA DE CONCRETO ESC. 1:20

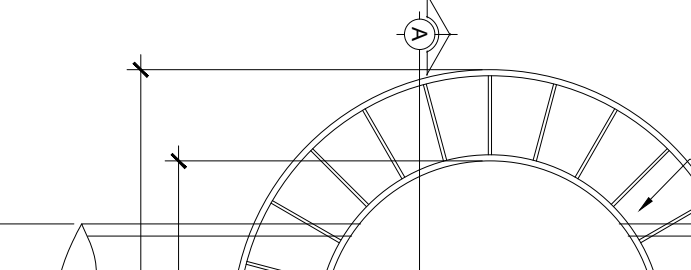

1 CAJA DE AGUAS LLUVIAS 0.40X0.40
DETALLE TAPADERA DE CONCRETO ESC. 1:20

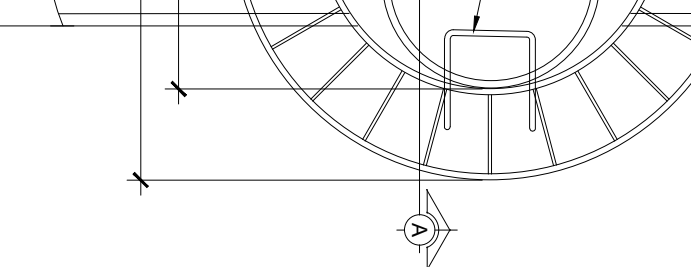

1 CAJA DE AGUAS LLUVIAS 0.40X0.40
DETALLE TAPADERA DE CONCRETO ESC. 1:20

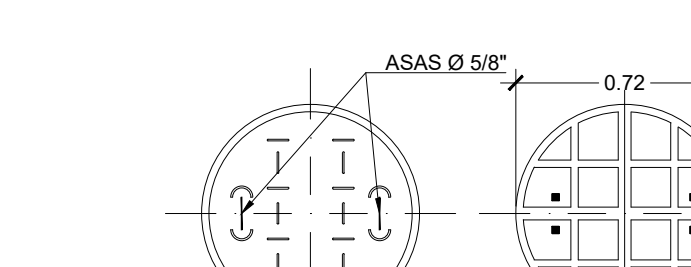

1 CAJA DE AGUAS LLUVIAS 0.40X0.40
DETALLE TAPADERA DE CONCRETO ESC. 1:20

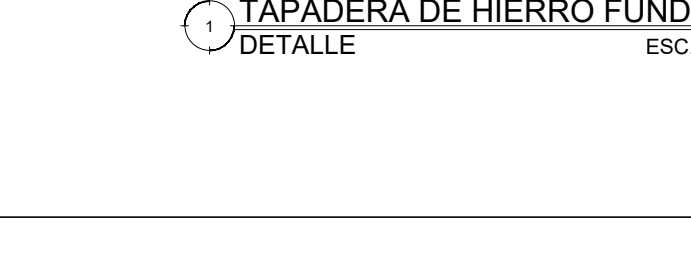

1 CAJA DE AGUAS LLUVIAS 0.40X0.40
DETALLE TAPADERA DE CONCRETO ESC. 1:20

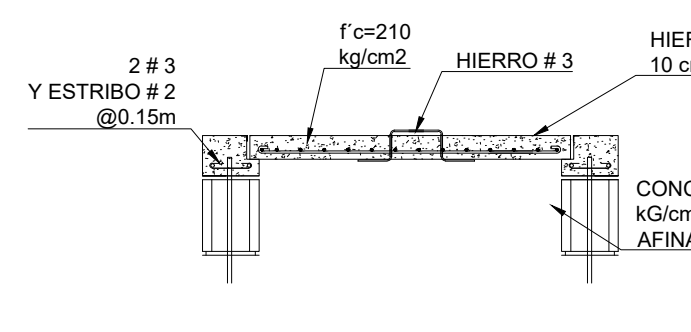

1 CAJA DE AGUAS LLUVIAS 0.40X0.40
DETALLE TAPADERA DE CONCRETO ESC. 1:20

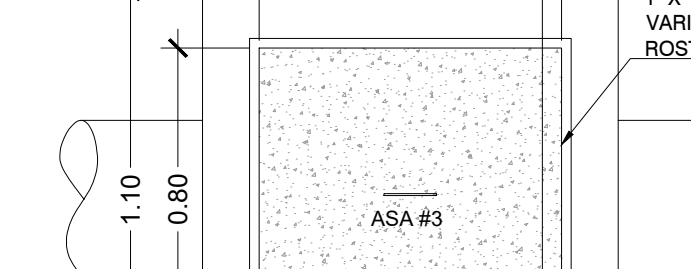

1 CAJA DE AGUAS LLUVIAS 0.40X0.40
DETALLE TAPADERA DE CONCRETO ESC. 1:20

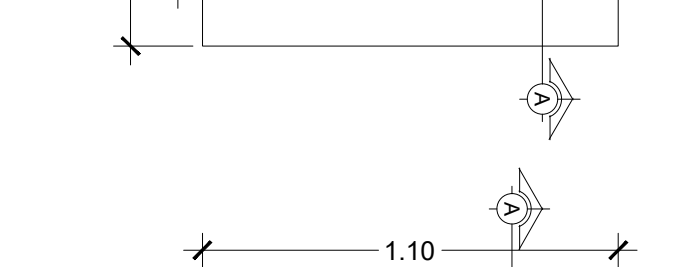

1 CAJA DE AGUAS LLUVIAS 0.40X0.40
DETALLE TAPADERA DE CONCRETO ESC. 1:20



1 CAJA DE AGUAS LLUVIAS 0.40X0.40
DETALLE TAPADERA DE CONCRETO ESC. 1:20

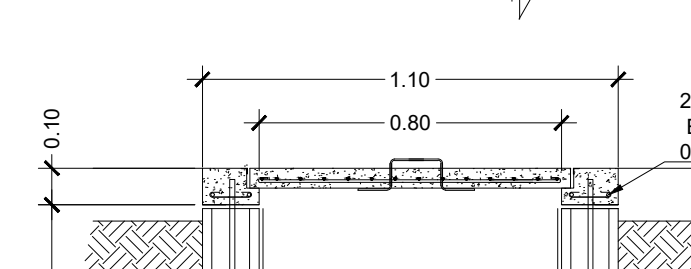

1 CAJA DE AGUAS LLUVIAS 0.40X0.40
DETALLE TAPADERA DE CONCRETO ESC. 1:20

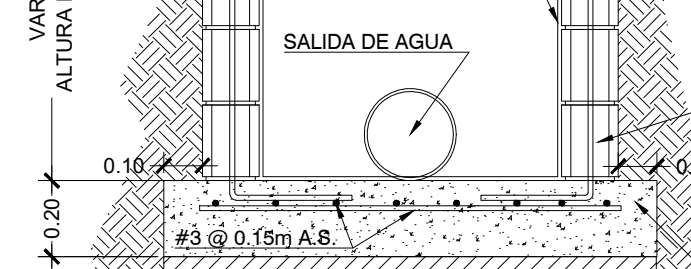

1 CAJA DE AGUAS LLUVIAS 0.40X0.40
DETALLE TAPADERA DE CONCRETO ESC. 1:20

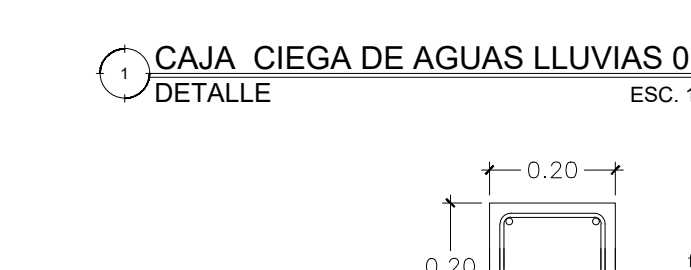

1 CAJA DE AGUAS LLUVIAS 0.40X0.40
DETALLE TAPADERA DE CONCRETO ESC. 1:20

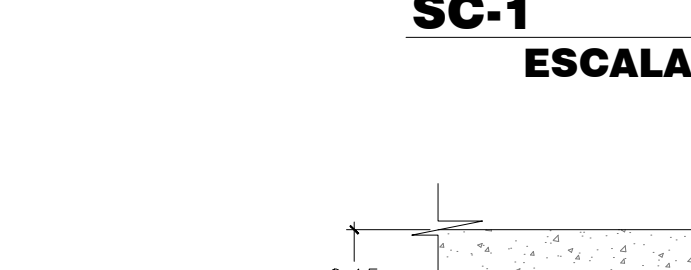

1 CAJA DE AGUAS LLUVIAS 0.40X0.40
DETALLE TAPADERA DE CONCRETO ESC. 1:20

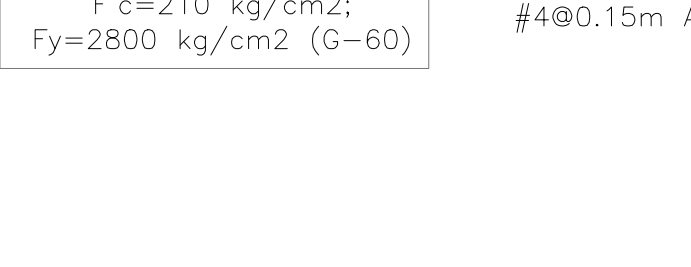

1 CAJA DE AGUAS LLUVIAS 0.40X0.40
DETALLE TAPADERA DE CONCRETO ESC. 1:20

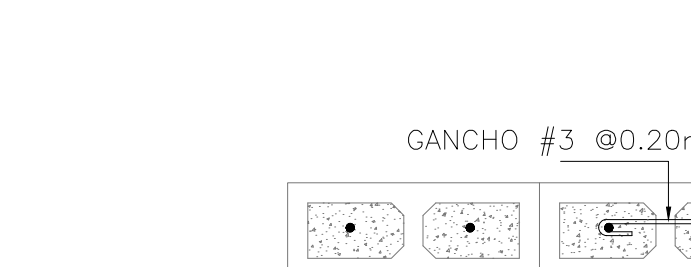

1 CAJA DE AGUAS LLUVIAS 0.40X0.40
DETALLE TAPADERA DE CONCRETO ESC. 1:20



1 CAJA DE AGUAS LLUVIAS 0.40X0.40
DETALLE TAPADERA DE CONCRETO ESC. 1:20



PRESENTA:
MINISTERIO DE EDUCACIÓN CIENCIA Y TECNOLOGÍA
 GOBIERNO DE EL SALVADOR
 ALAMEDA JUAN PABLO II Y CALLE GUADALUPE
 EDIFICIO A, SAN SALVADOR, EL SALVADOR.

CENTRO ESCOLAR: ESCUELA DE EDUCACION PARVULARIA LAS BRISAS
 CODIGO INFRAESTRUCTURA: 11722
 UBICACIÓN: COLONIA LAS BRISAS CALLE PRINCIPAL N° 4, SOYAPANGO, SAN SALVADOR

PROYECTO: CRECER Y APRENDER JUNTOS: DESARROLLO INTEGRAL DE LA PRIMERA INFANCIA EN EL SALVADOR
 FINANCIAMIENTO: CONTRATO DE PRESTAMO BIRF-9067-SV

CONTENIDO: RED HIDRAULICA DE AGUAS LLUVIAS, CUADRO DE SIMBOLOGIA

DISÑO ARQUITECTÓNICO: DISÑO ESTRUCTURAL:
 DISÑO HIDRÁULICO: DISÑO ELÉCTRICO:

ÁREA DE TERRENO:	1542.99 M2	ÁREA DE CONSTRUCCIÓN:	1542.99 M2
ÁREA VERDE:	152.71 M2	ÁREA DE REHABILITACIÓN:	0 M2
CÓDIGO:	OE-IH-ALL-3	CORRELATIVO:	28/54
ESCALA	ESC. 1:100	FECHA:	MARZO 2026

SELLOS: